

## ● Montageanleitung

## ● Mounting Instructions

● MONTAGE NUR DURCH GESCHULTES FACHPERSONAL.

● ES LIEGT IM VERANTWORTUNGSBEREICH DES INSTALLATEURS, DIE ELEKTRISCHE, MECHANISCHE UND THERMISCHE VERTRÄGLICHKEIT ZWISCHEN DER DECKE UND DEN DARAN ANGEBRACHTEN LEUCHTEN SICHER ZU STELLEN.

● ALLE EINBAULEUCHTEN DIE NICHT MIT DEM BILDZEICHEN  GEKENNZEICHNET SIND, DÜRFEN UNTER KEINEN UMSTÄNDEN DURCH WÄRMEDÄMMENDE ABDECKUNGEN ODER ÄHNLICHE WERKSTOFFE ABGEDECKT WERDEN.

● IM DECKENBEREICH NUR BAUPOLIZEILICH ZUGELASSENES BEFESTIGUNGSMATERIAL VERWENDEN.

● NACH DER BEFESTIGUNG DER LEUCHE BITTE DIE MONTAGEANLEITUNG AUFBEWAHREN.

● NUR FÜR DEN INNENBEREICH GEEIGNET

● TO BE MOUNTED BY TRAINED PERSONNEL ONLY

● IT IS THE RESPONSIBILITY OF THE INSTALLER TO ENSURE THE ELEKTRICAL, MECHANICAL AND THERMAL COMPATIBILITY OF THE CEILING AND THE LUMINAIRE.

● ALL RECESSED LUMINAIRE WHICH ARE NOT MARKED WITH THE SYMBOL  MAY NOT BE COVERED BY ANY KIND OF INSULATING MATERIALS.

● MATERIALS USED FOR CEILING FIXATION SHOULD CONFORM TO THE RELEVANT BUILDING REGULATIONS.

● KEEP MOUNTING INSTRUCTION AFTER MOUNTING THE LUMINAIRE.

● FOR INDOOR USE ONLY



### PLANUNGSHINWEIS / PLANNING NOTICE

BOHRBILD FÜR DIE DECKENBEFESTIGUNG / DRILLING SCHEME FOR CEILING MOUNTING

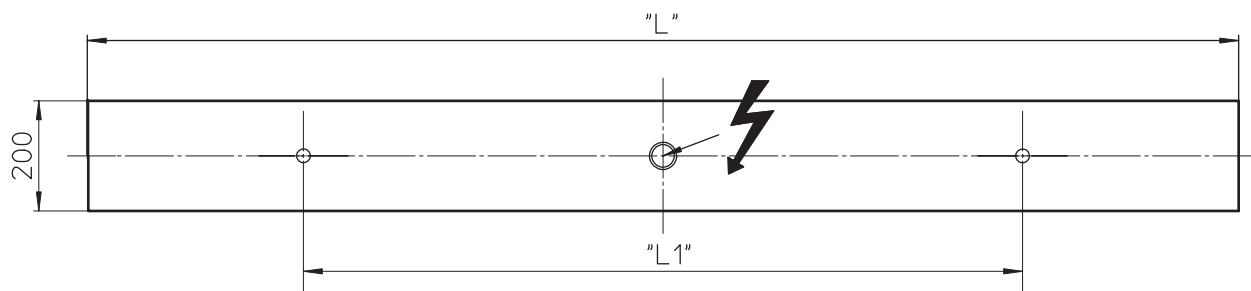

Art.-Nr.	Maß L	Maß L1	Ausführung / Version
736 314 128	1220mm	900mm	1x 28W
736 314 135	1520mm	1000mm	1x 35W
736 214 128	1220mm	900mm	1x 28W
736 214 135	1520mm	1000mm	1x 35W

① Zuleitungslänge bauseits ermitteln  
determine cable length onsite

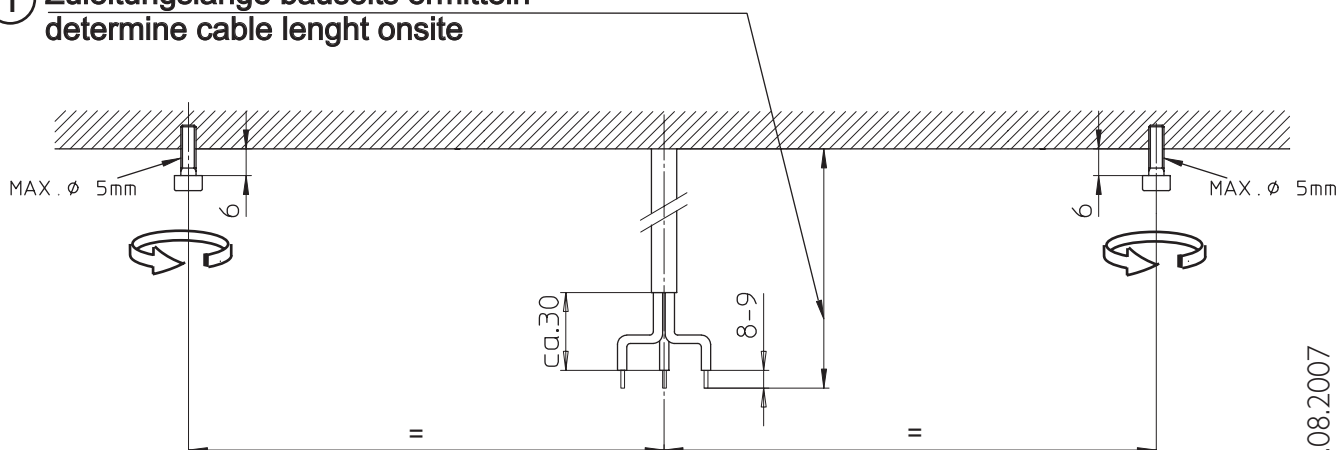

29.08.2007

SEITE / PAGE 1/3

MT 7.033/1

Decken- und Wandleuchte NEO  
SX 736 ... SX 737 ...

**se'lux**

Licht. Ideen. Systeme.

## ② MONTAGEVORBEREITUNG / MOUNTING PREPARATION

- A** Drucktaster beidseitig nach innen drücken  
Pressure tracers both sides inside press

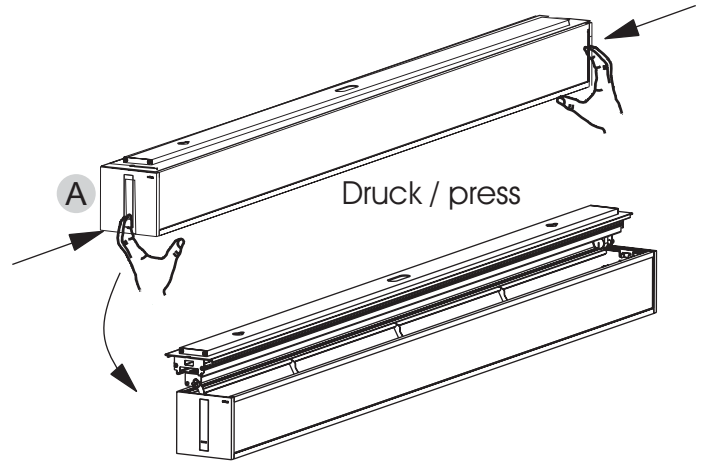

- B** Abhängesicherung nach außen drücken und Leuchtengehäuse aushängen  
safety catch both sides outward press, hang out luminaire body

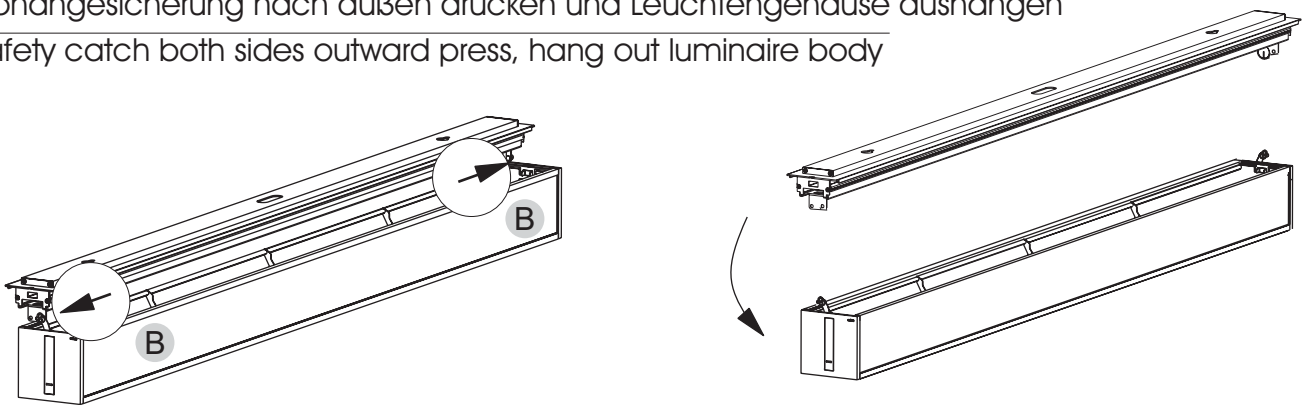

- C** Reflektor ausbauen  
remove reflector

Schutzhandschuhe verwenden  
use protective gloves

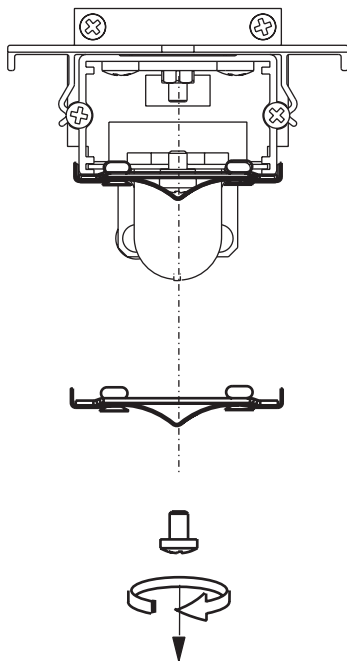

## ③ ELEKTRISCHES ANSCHLUßKABEL EINZIEHEN ELECTRIC CONNECTING LEAD DRAW

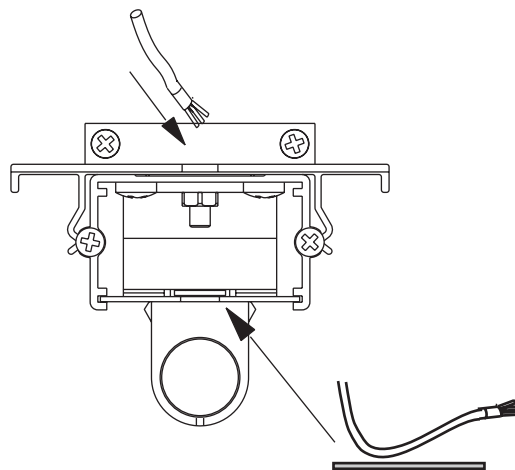

auf den korrekten Sitz des  
Absperrbleches achten  
right spot of sheet

#### 4 DECKENMONTAGE / CEILING MOUNTING

Lichteinsatz über die Schlüssellochung an der Decke befestigen

take gear tray onto ceiling over the key hole slots and fix it

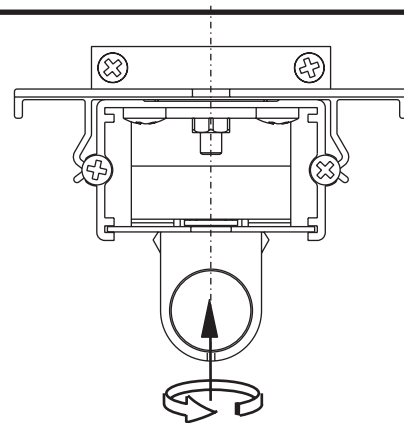

#### 5 ELEKTRISCH ANSCHLIEßEN / CONNECT ELECTRICALLY:

elektrisch abisolieren und anschließen

strip the cable and connect the electrical components

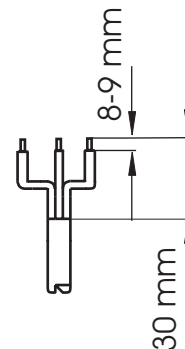

#### 6 REFLEKTOR EINBAUEN / INSERT REFLECTORS: A

LEUCHTMITTEL EINSETZEN / INSERT LAMP: B

Schutzhandschuhe verwenden  
use protective gloves

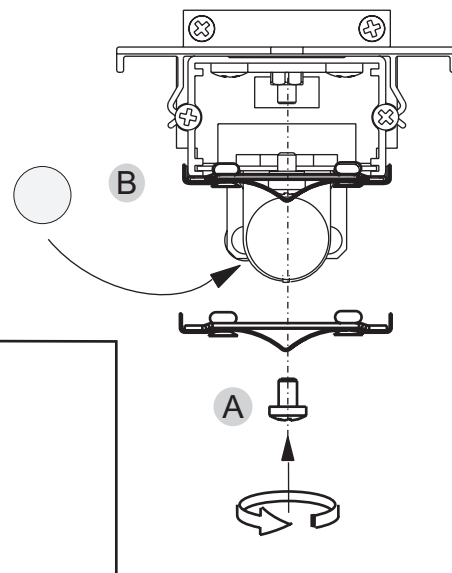

#### 7 LEUCHE SCHLIEßEN / CLOSE THE LAMP:

Leuchtengehäuse in die Abhängesicherung einhängen  
hang the luminaire body into safety catch

